

HIGHLIGHTS

PROMOTION 2016 / AT



Code 1773062
S 8283 K
KRAFT-ZANGEN-SET POWER PLIERS
2-TEILIG

€29,90
€35,88 inkl. MwSt.

MADE IN
Austria 

1577-S WERKSTATTWAGEN

mit 5 beidseitig ausziehbaren Schubladen

- > 5 beidseitig ausziehbare Schubladen
- > Dosenhalter und Kleinteilefächer in der Ablage
- > Zentralverriegelung
- > H 970 x B 605 x T 375 mm
- > Tragkraft pro Schublade 20 kg
- > GEDORE Trapez-Achskonstruktion bewirkt Leichtlauf, Wendigkeit und Spurtreue
- > Gesamttragkraft 200 kg

~~€ 550,00~~
€ 311,00
€ 373,20 inkl. MwSt.



> Laden	kg	Code	No.
5	36	2174154	1577-S

2540-520 GROSSRAUMWERKSTATTWAGEN

mit 7 Schubladen, Einzelladenauszug, Ladenendeinzug

- > Große Lauf- und Lenkrollen mit 2 Bremsen
- > Einzelladenauszug für größere Sicherheit
- > Laden Endeinzug
- > Zentralverriegelung
- > H 990 x B 707 x T 470 mm
- > Tragkraft pro Schublade 40 kg
- > GEDORE Trapez-Achskonstruktion bewirkt Leichtlauf, Wendigkeit und Spurtreue
- > Gesamttragkraft 500 kg



~~€ 998,00~~
AKTIONSPREIS
€ 499,00
€ 598,80 inkl. MwSt.



> Laden	kg	Code	No.
7	38	2897008	2540-520

2525-520 WERKSTATTWAGEN

mit 7 Schubladen

- > Maße: H 965 x B 720 x T 395 mm
- > Ablageplatte mit 3 Kleinteilefächern
- > Stauraum auf der Griffseite und eine Seitenwand mit Euro-Lochung
- > zur Befestigung von Haken und Werkzeugen
- > Zentralverriegelung mit Zylinderschloss
- > Breite Schubladen (B 480 x T 325 mm), mit Vollauszug
- > Einzelladensicherung durch integrierte Kipp-Öffnungsleiste, Einhandbedienung
- > Kugelgelagerte Führungsschienen
- > Tragkraft pro Schublade 40 kg
- > GEDORE Trapez-Achskonstruktion bewirkt Leichtlauf, Wendigkeit und Spurtreue
- > Gesamttragkraft 330 kg

~~€1.054,00~~
€578,00
€693,60 inkl. MwSt.

MADE IN
Austria 



> Schubladen	 kg	Code	No.
7	67	1587102	2525-520

B 1525 KLAPPWERKBANK

Buchen-Multiplexplatte, einfach zu Verstauen

- > Buchen-Multiplexplatte mit 30 mm
- > Arbeitsplatte mit Stahleinfassung
- > einfach zu Verstauen
- > Max. Tragkraft 550 kg
- > H 810 x B 1000 x T 700 mm

MADE IN
Austria 



~~€442,00~~
€241,00
€289,20 inkl. MwSt.

> HxBxT	 kg	Code	No.
810x1000x700 mm	6,3	6622910	B 1525

1335 L WERKZEUGKASTEN

5-Fächer

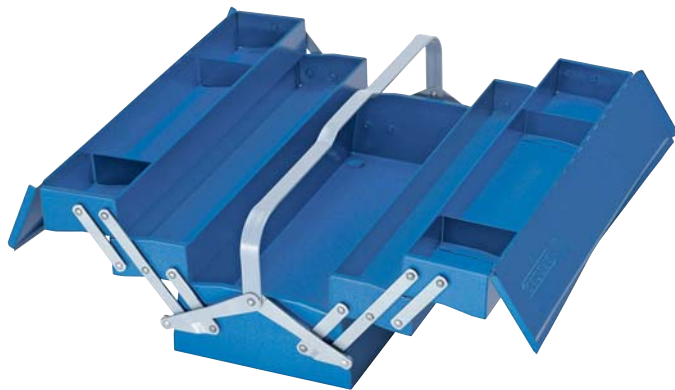

€75,00
€90,00 inkl. MwSt.

> HxBxT	kg	Code	No.
210x535x225 mm	6,3	6610580	1335 L

1370 Z MONTAGEKOFFER

Verzinkt, mit Tragegurt, bis 25 kg



€59,90
€71,88 inkl. MwSt.

> HxBxT	kg	Code	No.
224x554x202mm	5	1497677	1370 Z

1440 Z WERKZEUGKOFFER JUMBO

Verzinkt

- > Aus speziell verzinktem Stahlblech, für den harten Alltagsbetrieb
- > Optimaler Korrosionsschutz, spritzwassergeschützt
- > Höchste Stabilität durch Herstellung mittels Druck-Fügetechnik
- > Robuste Beschläge und gesicherte Scharniere
- > Deckelarretierung bei voller Öffnung
- > Breite Tragegriffe
- > Max. Zuladung 150 kg
- > Verschießbar mit Vorhängeschloss
- > Ausgekleideter Innenraum
- > Mit Einsatz für Kleinteile (ES 1440)



> HxBxT	kg	Code	No.	Preis in €
320x698x397 mm	17,0	6628280	1440 Z-70	€ 145,- / 174,00 € inkl. MwSt.
340x841x427 mm	21,0	6628360	1440 Z-83	€ 163,- / 195,60 € inkl. MwSt.
440x918x537 mm	30,0	6629170	1440 Z-91	€ 177,- / 212,40 € inkl. MwSt.
320x998x387 mm	22,0	6629250	1440 Z-100	€ 166,- / 199,20 € inkl. MwSt.

AKTIONSPREIS

ab €145,00
€174,00 inkl. MwSt.

1450 L WERKZEUGTAFEL LEER

- > Basisausrüstung für Werkstatt, Garage und Hobby
- > Anbaufähig in alle Richtungen, mit Abstandshaltern für die Wandbefestigung
- > Stabiles Stahlblech 1,5 mm, 4-seitig abgekantet
- > Euro-Lochung 10 x 38 mm
- > Maße: L 1000 x H 500 mm

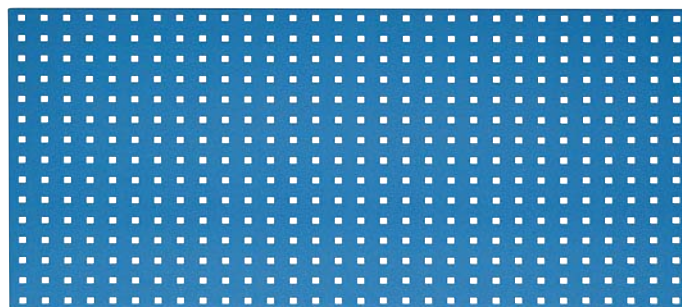

> LxH	kg	Code	No.
1000x500 mm	5,5	5617110	1450 L

~~€104,00~~
€51,50
€61,80 inkl. MwSt.

7 R-005 SATZ MAULSCHLÜSSEL MIT RINGRATSCHHE 5-teilig



€ 63,50
€76,20 inkl. MwSt.



> Inhalt	Code	No.
No 7 R 8 10 13 17 19	2297434	7 R-005

7-0112 RING-MAULSCHLÜSSEL-SATZ 12-teilig

- > Ausführung nach DIN 3113 Form A, ISO 3318, ISO 7738
- > GEDORE Vanadium Stahl 31CrV3, verchromt
- > Mit gleichen Schlüsselweiten, Ringseite 15° abgewinkelt



€ 61,90
€74,28 inkl. MwSt.



> Inhalt	Code	No.
No 7 6 7 8 9 10 11 12 13 14 15 17 19	6091530	7-0112

PH 42-88 WINKELSCHRAUBENDREHER- SATZ für Innensechskantschrauben



MADE IN
Austria

mm

€ 7,50
€9,00 inkl. MwSt.

> Inhalt	Code	No.
4 2 2,5 3 4 5 6 8 10	6352000	PH 42-88

1.75/1 ÖLFILTERKRALLE / KARTU- SCHENSCHLÜSSEL 3-armig

- > Zum Lösen festsitzender Ölfilter und Granulat-Kartuschen an Drucklufttrocknern mit Rechtsgewinde, z. B. Mercedes Benz, MAN.
- > Mit 3/8" Innenvierkantantrieb und Adapter 1/2" SW 17 mm



€ 22,50
€27,00 inkl. MwSt.

> mm	kg	Code	No.
60-120	0,650	8117420	1.75/1

1500 HS 28 HAKENSORTIMENT 28-teilig

- > Für Lochbleche mit Vierkant Eurolochung 10 x 38 mm

MADE IN
Austria

> Inhalt	Code	No.
4x 1500 H 20-35 2x 1500 H 20-135 2x 1500 H 22-35 1x 1500 H 24-6 3x 1500 H 29-100 1x 1500 H 34-14	2008742	1500 HS 28
2x 1500 H 20-75 6x 1500 H 21-35 1x 1500 H 23-40 3x 1500 H 29-50 2x 1500 H 31 1x 1500 H 37		



€ 81,50
€97,80 inkl. MwSt.

8090-170 TL KABELSCHERE

- > Zum Schneiden von ein-, mehr- und feindrähtigen Kupfer- und Aluminiumkabeln bis Ø 15 mm / 50 mm²
- > Leichter, sauberer Schnitt ohne Quetschen oder Verformung des Kabels
- > Öffnungsfeder für ermüdungsfreieres Arbeiten
- > Schneiden zusätzlich induktiv gehärtet
- > Präzisionsschliff für optimale Übersetzung und neuartige Schneidengeometrie



NEUHEIT

€27,90

€33,48 inkl. MwSt.

> Länge	Code	No.
170 mm	2959720	8090-170 TL

142 10 JC UNIVERSALZANGE



15-fach verstellbar



- > Nach DIN ISO 8976 Form C
- > Mit durchgestecktem Gelenk und Klemmschutz
- > Feinverstellung per Druckknopf
- > Druckknopf-Einhandverstellung mit großer Betätigungsfläche
- > Lange Zangenbacken
- > Versetzte Greifflächen, selbstklemmend an Muttern und Rohren
- > GEDORE Chrom-Vanadium Sonderstahl
- > Verchromt, mit 2-Komponenten-Griffhüllen
- > Zähne induktiv gehärtet

€21,90

€26,28 inkl. MwSt.

> mm	Länge	Code	No.
38	260 mm	6416340	142-10 JC

8380 MONIERZANGE



- > Köpfe geschliffen, stahlgrau, mit blau getauchten Antirutsch-Griffen (TL)
- > Rabitz- oder Flechterzange für härtesten Einsatz
- > Leichte Zugänglichkeit durch geometrisch optimierten Kopf- und Schenkelbereich
- > Induktiv gehärtete Präzisionsschneiden, Schneidhärte 61 - 63 HRC
- > Für mittelharten Draht 1,6 mm

ab €10,90
€13,08 inkl. MwSt.

> Länge	Code	No.	Preis
225 mm	6752020	8380-225 TL	€ 10,90 / 13,08 inkl. MwSt.
250 mm	6752100	8380-250 TL	€ 12,50 / 15,00 inkl. MwSt.
280 mm	6752290	8380-280 TL	€ 13,90 / 16,68 inkl. MwSt.

8340 / 8340 Z BOLZENSCHNEIDER



AKTIONSPREIS

€25,90

€31,08 inkl. MwSt.

> Länge	Code	No.	Preis
200 mm	2666324	8340 Z-200JL	€ 25,90 / 31,08 inkl. MwSt.
200 mm	2541300	8340-200 JL	€ 25,90 / 31,08 inkl. MwSt.

S 8391 ZANGEN-SET

2-teilig

VORTEILSPREIS

Sie sparen 44% gegenüber dem Einzelkauf.



> Inhalt	Code	No.
142 10 TL	2923211	S 8391
8316-200 JC		

~~€60,80~~
€33,90
€40,68 inkl. MwSt.

S 8000 MONTAGEZANGEN-SATZ

4-teilig

- > Besonders geeignet für schwer zugängliche Stellen
- > Für Innen- und Außensicherungsringe
- > Mit geraden und 90° gewinkelten Backen

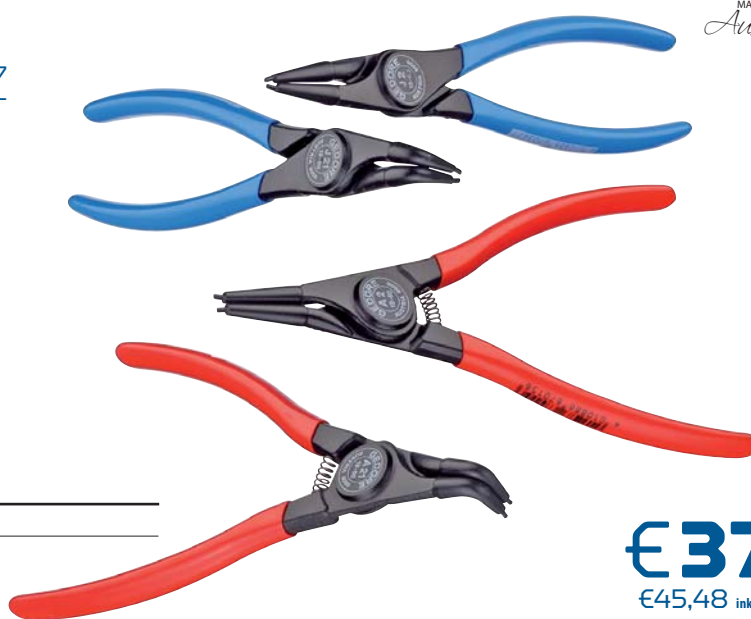

MADE IN
Austria 

> Inhalt	Code	No.
8000 A2 A 21	6701030	S 8000
8000 J2 J 21		

€37,90
€45,48 inkl. MwSt.

S 8008 MONTAGEZANGEN-SATZ

8-teilig



MADE IN
Austria 

> Inhalt	Code	No.
8000 A 1 A 11 A 2 A 21	6700490	S 8008
8000J 1 J 11 J 2 J 21		

AKTIONSPREIS

€77,50

€93,00 inkl. MwSt.

S 8303 JC ZANGEN-SET

3-teilig



MADE IN
Austria 



> Inhalt	Code	No.
142 10 JC	6703160	S 8303 JC
8250-180 JC		
8316-160 JC		

~~€87,90~~
€55,50
€66,60 inkl. MwSt.

VDE S 8003 H VDE-ZANGEN-SATZ

3-teilig

- > In umweltfreundlicher Kartonverpackung
- > Schenkel VDE isoliert bis 1000 V,
nach EN 60900/IEC 60900, Hüllenisolierung



MADE IN
Austria



Inhalt	Code	No.
VDE 8132-160 H	1550594	VDE S 8003 H
VDE 8250-180 H		
VDE 8314-160 H		

€49,90
€59,88 inkl. MwSt.

VDE S 8183 H VDE-ZANGEN-SATZ

2-teilig

- 5 in 1
- > VDE
 - > Schneiden
 - > Abisolieren
 - > Crimpen
 - > Halten / Greifen



MADE IN
Austria



Inhalt	Code	No.
VDE 8131 AB-200 H	2942062	VDE S 8183 H
VDE 8314-180 H		

AKTIONSPREIS
€40,90
€49,08 inkl. MwSt.

241500 ROHRBIEGEZANGE



Ø mm	Ø inch	Code	No.
4,75-10,0	3/16-3/8	1442007	241500

~~€39,90~~
€25,50
€30,60 inkl. MwSt.

248 ST RÜCKSCHLAGFREIER SCHONHAMMER



- › Mit äußerst stabilem und robustem Stahlrohrstiel
- › Splitterfreie, bruch- und verschleißfeste Polyamid-Köpfe, 75 Shore D, getestet bis -20° C

~~€28,00~~
ab €16,90
€20,28 inkl. MwSt.

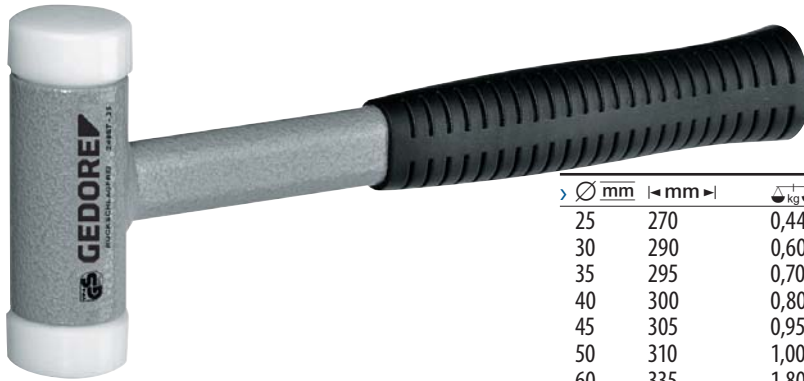

> Ø mm	↳ mm	kg	Code	No.	Preis
25	270	0,440	8724070	248 ST-25	€ 16,90 / 20,28 inkl. MwSt.
30	290	0,600	8828950	248 ST-30	€ 18,50 / 22,20 inkl. MwSt.
35	295	0,700	8829090	248 ST-35	€ 18,90 / 22,68 inkl. MwSt.
40	300	0,800	8829170	248 ST-40	€ 22,50 / 27,00 inkl. MwSt.
45	305	0,950	8829410	248 ST-45	€ 24,90 / 29,88 inkl. MwSt.
50	310	1,005	8829250	248 ST-50	€ 29,90 / 35,88 inkl. MwSt.
60	335	1,800	8829330	248 ST-60	€ 44,50 / 53,40 inkl. MwSt.
70	335	2,430	8724150	248 ST-70	€ 68,90 / 82,68 inkl. MwSt.

248 H RÜCKSCHLAGFREIER SCHONHAMMER

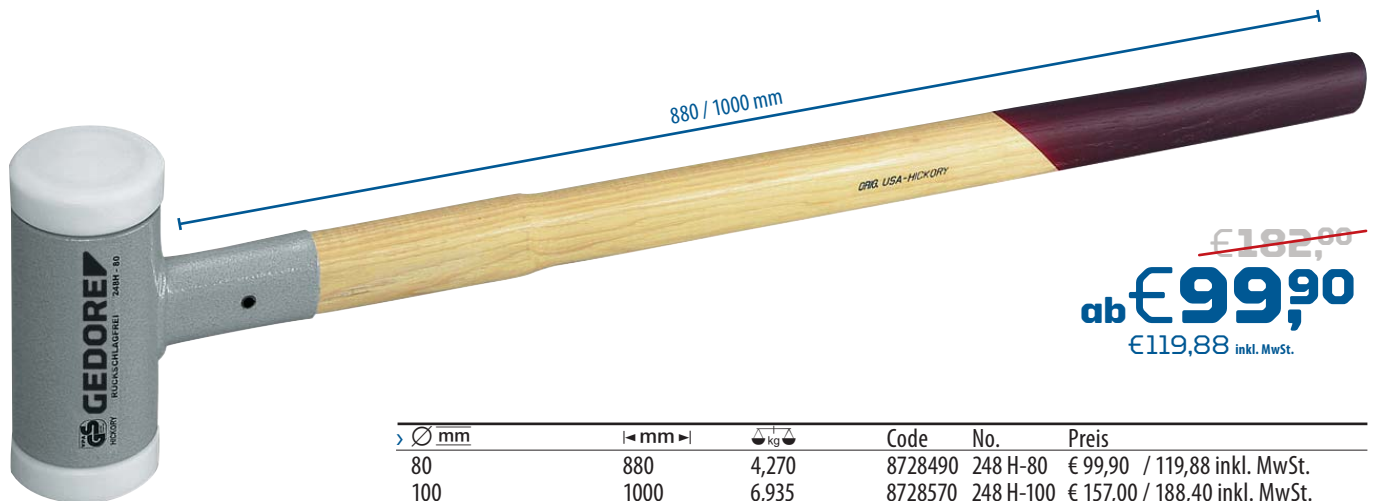

~~€182,00~~
ab €99,90
€119,88 inkl. MwSt.

> Ø mm	↳ mm	kg	Code	No.	Preis
80	880	4,270	8728490	248 H-80	€ 99,90 / 119,88 inkl. MwSt.
100	1000	6,935	8728570	248 H-100	€ 157,00 / 188,40 inkl. MwSt.

247 H RÜCKSCHLAGFREIER HAMMER KOMBI-PLUS R



- › Kostenminderung durch universellen Einsatz als kombinierter Schon- und Schlosserhammer
- › Mit allen Vorteilen eines rückschlagfreien Hammers, mit wesentlich höherer Schlagwirkung
- › Geringerer Kraftaufwand notwendig, dadurch leichteres Arbeiten
- › Mit austauschbarem, bruch- und verschleißfestem Polyamid-Kopf, 75 Shore D, getestet bis -20° C
- › Mit Hickorstiel

~~€36,20~~
ab €23,50
€28,20 inkl. MwSt.

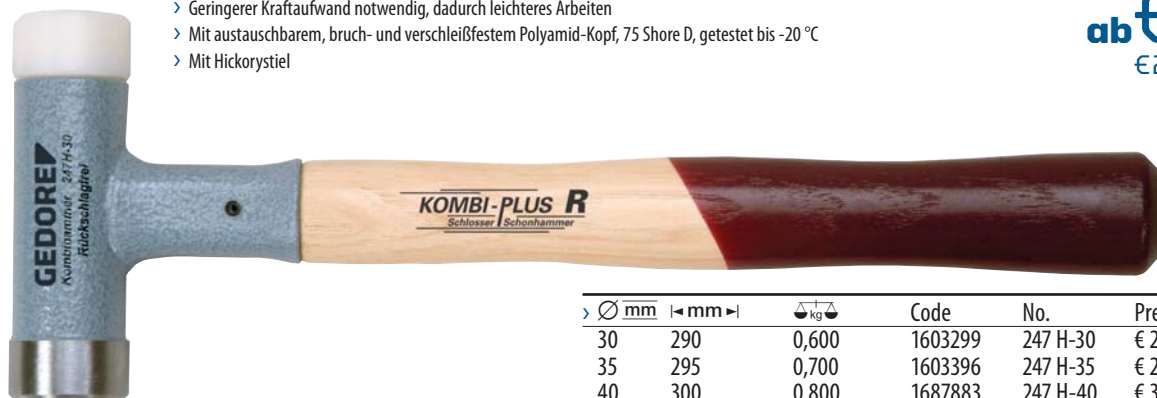

> Ø mm	↳ mm	kg	Code	No.	Preis
30	290	0,600	1603299	247 H-30	€ 23,50 / 28,20 inkl. MwSt.
35	295	0,700	1603396	247 H-35	€ 24,90 / 29,88 inkl. MwSt.
40	300	0,800	1687883	247 H-40	€ 31,90 / 38,28 inkl. MwSt.

120.02/P WERKZEUGKOFFER BASE

- › ein robuster Aluminiumrahmen mit Stoßkantenschutz schützt das Werkzeug und den Koffer
- › 2 abschließbare Kippschlösser sowie ein B&W PROFICode-Zahlenschloss
- › Dokumentenfach im A4-Format
- › Bodenschale variabel (2 Alu-Trennstege, 4 Endkappen, 2 Mittelkappen)
- › herausnehmbare Werkzeugtafel im Deckel mit 22 Tool Pockets auf Vorder- und Rückseite
- › herausnehmbare Abdeckplatte für Bodenschale mit 15 Tool Pockets
- › Lieferung ohne Inhalt/Werkzeuge

AKTIONSPREIS

€99,50

€119,40 inkl. MwSt.

max. Zuladung		Volumen	Außenmaße	Code	No.
25 kg	4,6	28 l	495x415x195 mm	2933985	120.02/P



120.03/P WERKZEUGKOFFER FLEX

- › ein robuster Aluminiumrahmen mit Stoßkantenschutz schützt das Werkzeug und den Koffer
- › 2 abschließbare Kippschlösser sowie ein B&W PROFICode-Zahlenschloss
- › Dokumentenfach im A4-Format
- › Bodenschale variabel (2 Alu-Trennstege, 4 Endkappen, 2 Mittelkappen)
- › herausnehmbare Werkzeugtafel im Deckel mit 22 Tool Pockets auf Vorder- und Rückseite
- › herausnehmbare Abdeckplatte für Bodenschale mit 15 Tool Pockets
- › Lieferung ohne Inhalt/Werkzeuge

~~€234,00~~
€132,50

€159,00 inkl. MwSt.

max. Zuladung		Volumen	Außenmaße	Code	No.
30 kg	4,8	33 l	500x425x210 mm	2934019	120.03/P



120.04/P WERKZEUGKOFFER GO

- › Mobiler Werkzeugkoffer aus ABS-Material mit anwendungsfreundlichem Teleskopgriff und 2 Inline-Rollen
- › ein robuster Aluminiumrahmen mit Stoßkantenschutz schützt das Werkzeug und den Koffer
- › 2 abschließbare Kippschlösser sowie ein B&W PROFICode-Zahlenschloss
- › Dokumentenfach im A4-Format
- › Bodenschale variabel (2 Alu-Trennstege, 4 Endkappen, 2 Mittelkappen)
- › herausnehmbare Werkzeugtafel im Deckel mit 22 Tool Pockets auf Vorder- und Rückseite
- › herausnehmbare Abdeckplatte für Bodenschale mit 15 Tool Pockets
- › Lieferung ohne Inhalt/Werkzeuge

~~€392,00~~
€179,90

€214,80 inkl. MwSt.

max. Zuladung		Volumen	Außenmaße	Code	No.
30 kg	6,6	36 l	515x440x215 mm	2934043	120.04/P



207.03 WERKZEUGTASCHE GAMMA

- > hochwertige Pilotenwerkzeugtasche
- > Material: Kunstleder
- > Seitenteile aus ABS
- > 11 Werkzeughalteschlaufen auf der Rückwand
- > 10 Tool Pockets auf der Vorderseite
- > herausnehmbare Mittelwand mit insgesamt 24 Werkzeughalteschlaufen
- > zwei Zahlenschlösser
- > Lieferung ohne Inhalt/Werkzeuge

~~€118,00~~
€82,30
€ 98,76 inkl. MwSt.



>  kg	Innenmaße	Code	No.
2,8	430x320x190 mm	1829130	207.03/P

116.01 TECHNIKERTASCHE SERVICE

- > Techniker Notebook Werkzeugtasche
- > Material: hochstrapazierfähiges Nylon
- > 90° aufklappbare Vordertasche
- > hochwertige Reißverschlüsse
- > Spritzwasser geschützter Boden
- > seitlich je eine aufgesetzte große Tasche mit Klettverschluss
- > hochwertiger Adresseinschub
- > zusätzliches Band zur Transportfixierung
- > Lieferung ohne Inhalt/Werkzeuge

~~€74,00~~
€56,90
€ 68,28 inkl. MwSt.



> max. Zuladung	 kg	Außenmaße	Code	No.
12 kg	2,7	450x340x200 mm	2325926	116.01

116.04 INSTALLATIONSTASCHE WORK

- > Installationstasche
- > hochstrapazierfähiges Nylon
- > robuste Werkzeugtasche mit flüssigkeitsabweisendem Boden und stabilen Bodenfüßen
- > stabile Metallschiene mit gepolstertem Griff, abnehmbare Abdeckung und gepolsterter Schultergurt
- > außen: 5 Einstecktaschen mit Klettverschluss, Befestigung für Wasserwaage
- > Innen 10 Einsteckfächer und 8 Schlaufen

~~€68,00~~
€51,90
€ 62,28 inkl. MwSt.



> max. Zuladung	 kg	Außenmaße	Code	No.
12 kg	2,0	450x250x270 mm	2718618	116.04

THOUGH CASE JET

- › schlagfester Koffer aus Polypropylen
- › stabil, staubdicht, wasserdicht
- › automatisches Luftdruckausgleichsventil
- › temperaturstabil von -30°C bis +80°C
- › ergonomischer Zwei-Komponentengriff
- › Tragegurt
- › Ösen für Vorhängeschloss
- › stapelbar
- › Lieferung ohne Inhalt/Werkzeuge



AKTIONSPREIS
ab **€129,30**
€155,16 inkl. MwSt.

› max. Zuladung		Volumen	Typ	Code	No.	Preis
20 kg	2,6	12 l	JET3000	2910101	117.16/L	€ 129,30 / 155,16 inkl. MwSt.
25 kg	4,7	23 l	JET5000	2910128	117.17/P	€ 190,00 / 228,00 inkl. MwSt.
25 kg	6,4	33 l	JET6000	2910136	117.18/P	€ 230,60 / 276,72 inkl. MwSt.

THOUGH CASE JUMBO

- › 2 Inline-Rollen
- › 1 Teleskopgriff
- › schlagfester Koffer aus Polypropylen
- › stabil, staubdicht, wasserdicht
- › automatisches Luftdruckausgleichsventil
- › temperaturstabil von -30°C bis +80°C
- › ergonomischer Zwei-Komponentengriff
- › Tragegurt
- › Ösen für Vorhängeschloss
- › stapelbar
- › Lieferung ohne Inhalt/Werkzeuge



~~€449,30~~
€295,10
€354,12 inkl. MwSt.

› max. Zuladung		Volumen	Typ	Code	No.	Preis
35 kg	9,8	38 l	JUMBO6700	2910144	117.19/P	€ 295,10 / 354,12 inkl. MwSt.

SERIE 53 GARDEROBENSCHRANK

- > inkl. Hutboard, Kleiderstange, Handtuchhalter, für Vorhangschloss
- > Standardfarbe RAL 7035 Lichtgrau
- > Andere Farbkombinationen gegen Aufpreis erhältlich.



~~€245,00~~
€229,00
€274,80 inkl. MwSt.



> Abteile	H	B	T	kg	Code	No.	Preis
1	1850	300	500	31,0	9520010	53012	€ 229,00 / 274,80 inkl. MwSt.
2	1850	600	500	54,0	9520360	53032	€ 359,00 / 430,80 inkl. MwSt.
3	1850	900	500	73,0	9520790	53072	€ 459,00 / 550,80 inkl. MwSt.

SERIE 52 FLÜGELTÜRSCHRANK

- > 3-Punkt Sicherheitsverschluss, Fachböden verzinkt
- > K 7035 T 5010 = Korpus RAL 7035 Lichtgrau, Türen RAL 5010 Enzianblau
- > K 7035 T 7035 = Korpus und Türen RAL 7035 Lichtgrau
- > Andere Farbkombinationen gegen Aufpreis erhältlich.
- > Höhe = 1900 mm
- > Breite = 950 mm
- > 50 kg Tragkraft pro Fach



~~€400,00~~
€339,00
€406,80 inkl. MwSt.



> K 7035 T 5010

> Ausführung	T	kg	Code	No.	Preis
4 — 925 x 350 400	76,0	2135191	52240 K 7035 T 5010	€ 339,00 / 406,80 inkl. MwSt.	
4 — 925 x 350 400	76,0	9023570	52240 K 7035 T 7035	€ 339,00 / 406,80 inkl. MwSt.	
4 — 925 x 450 500	83,0	2090759	52200 K 7035 T 5010	€ 369,00 / 442,80 inkl. MwSt.	
4 — 925 x 450 500	83,0	9023490	52200 K 7035 T 7035	€ 369,00 / 442,80 inkl. MwSt.	
4 — 925 x 550 600	94,0	2174286	52260 K 7035 T 5010	€ 439,00 / 526,80 inkl. MwSt.	
4 — 925 x 550 600	94,0	2091739	52260 K 7035 T 7035	€ 439,00 / 526,80 inkl. MwSt.	

WT 1056 1
PROFI-GÜRTEL



€25,30

Code 1802410

€30,36 inkl. MwSt.

WT 1056 2
UNIVERSAL TASCHE



€24,60

Code 1811096

€29,52 inkl. MwSt.

WT 1056 3
MASCHINENHALFTER



€13,30

Code 1818147

€15,96 inkl. MwSt.

WT 1056 4
HAMMERTRÄGER



€8,30

Code 1818155

€9,96 inkl. MwSt.

WT 1056 5
DREI-TASCHEN-SET



€41,50

Code 1818163

€49,80 inkl. MwSt.

WT 1056 6
ELEKTRIKER-TASCHE



€23,10

Code 1818171

€27,72 inkl. MwSt.

WT 1056 7
PROFI-GÜRTEL-SET



€71,40

Code 1818198

€85,68 inkl. MwSt.

WT 1056 7-1
HANDYTASCHE



€8,45

Code 1963171

€10,14 inkl. MwSt.

WT 1056 8
ZWEI-KAMMERN



€20,30

Code 1818201

€24,36 inkl. MwSt.

WT 1056 9 ROLLTASCHE



€13,30

Code 1818228

€15,96 inkl. MwSt.

WT 1056 10 KNIESCHONER



€18,20

Code 1818236

€21,84 inkl. MwSt.

WT 1056 13 WERKZEUG-WESTE



€47,70

Code 1818260

€57,24 inkl. MwSt.

WT 1056 11 WERKZEUG-RUCKSACK PROFI

Code 1818244



Bestückungsvorschlag
Lieferung ohne Werkzeuge



€76,30

€91,56 inkl. MwSt.

WT 1056 12 WERKZEUG-RUCKSACK SOFT

Code 1818252



Bestückungsvorschlag
Lieferung ohne Werkzeuge



€47,40

€56,88 inkl. MwSt.

NO. 920

MECHANIKER- UND MONTAGEHANDSCHUHE FASTFIT



€9,95
€11,94 inkl. MwSt.

> Größe	Code	No.	Preis
S/8	1938576	920 8	€ 9,95 / 11,94 inkl. MwSt.
M/9	1938584	920 9	€ 9,95 / 11,94 inkl. MwSt.
L/10	1938592	920 10	€ 9,95 / 11,94 inkl. MwSt.
XL/11	1938606	920 11	€ 9,95 / 11,94 inkl. MwSt.
XXL/12	1938614	920 12	€ 9,95 / 11,94 inkl. MwSt.

NO. 922

MECHANIKER- UND MONTAGEHANDSCHUHE M-PACT



€18,70
€22,44 inkl. MwSt.

> Größe	Code	No.	Preis
S/8	1938738	922 8	€ 18,70 / 22,44 inkl. MwSt.
M/9	1938746	922 9	€ 18,70 / 22,44 inkl. MwSt.
L/10	1938754	922 10	€ 18,70 / 22,44 inkl. MwSt.
XL/11	1938762	922 11	€ 18,70 / 22,44 inkl. MwSt.
XXL/12	1938770	922 12	€ 18,70 / 22,44 inkl. MwSt.

> Unverbindliche Preisempfehlung per Stück/Satz, zzgl. der gesetzlichen MwSt. Bitte fragen Sie Ihren regionalen Fachhändler. Technische Änderungen vorbehalten. Für Druckfehler keine Haftung. Limitierte Sonderauflage, geltend vom 01.04.2016 bis zum 31.03.2017 und solange der Vorrat reicht.

IHR FACHHÄNDLER

GEDORE AUSTRIA GmbH

Gedore-Str. 1
A-8190 Birkfeld/Stmk.

Tel. +43 3174 / 3636 400
Fax +43 3174 / 3838 320
Email: verkauf@gedore.at